

FAVORIT

Auszüge für Büromöbel
Runners for office furniture



REME



Favorit

Vollauszug
Full extension runner



Merkmale Features

- Verzinktes Stahlblech
- Tragkraft 45 kg
- Synchronlauf
- Selbsteinzug
- In Längen von 300 mm - 750 mm lieferbar

- Galvanized steel panel
- Load capacity 45 kg
- Synchronous running
- Self-closing mechanism
- Available in lengths between 300 mm and 750 mm

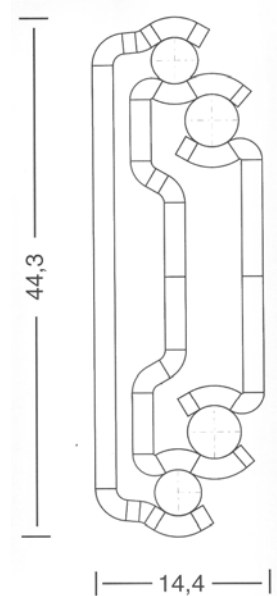

Vollauszug mit Winkel für Stahl- und Kunststoffkästen
Full extension runner with angles for steel and plastic boxes



Favorit

Vollauszug
Full extension runner



Vollauszug für Hängerahmen
Full extension runner for hanging file frames



Vollauszug für Drahtkörbe
Full extension runner for wired baskets



Favorit

Teilauszug
Part extension runner



Merkmale Features

- Verzinktes Stahlblech
- Tragkraft 25 kg
- Selbsteinzug
- Schnellmontage
- In Längen von 350 mm - 720 mm lieferbar

- Galvanized steel panel
- Load capacity 25 kg
- Self-closing mechanism
- Rapid assembly
- Available in lengths between 350 mm and 720 mm

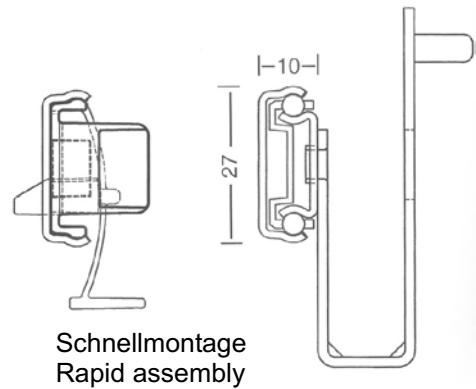

Teilauszug mit Winkel für Stahl- und Kunststoffkästen
Part extension runner with angles for steel and plastic boxes



Unser Konzept Our concept



Werk I und Verwaltung
Industriestraße 48

REME hat sich durch hohe Flexibilität einer guten, gleichbleibenden Qualität und Service als zuverlässiger Partner der Möbelindustrie profiliert.

In zwei modern eingerichteten Betrieben fertigt REME Auszugsführungen mit hoher Präzision. Die Montagemaschinen und Vorrichtungen werden im eigenen Werk nach neuestem Leistungsstand konstruiert und gebaut.

REME exportiert über 50 %: In alle europäischen Länder und nach Amerika, Australien, China, Kanada, Indonesien, Japan, Korea, Malaysia, Neuseeland und Singapur.

Nachfolgend zeigt REME Neuentwicklungen von kugelgelagerten Unterflurauszügen, die durch den extrem ruhigen Lauf, den Selbsteinzug, die hohe Seitenstabilität und den günstigen Preis überzeugen.

REME has made it's mark as a reliable partner in the furniture industry with high flexibility, constant quality and service.

In two modern factories REME produces extension slides with high precision. The assembly machines and equipments are constructed and built in our own factory according to the latest standards.

REME exports over 50 %: to all European countries and also to America, Australia, China, Canada, Indonesia, Japan, Korea, Malaysia, New Zealand and Singapore.

In the following REME presents new developements of concealed runners on ball bearings which convince by their extreme smooth running, self-closing mechanism, high side-stability and favourable price.

A nfahrt Directions

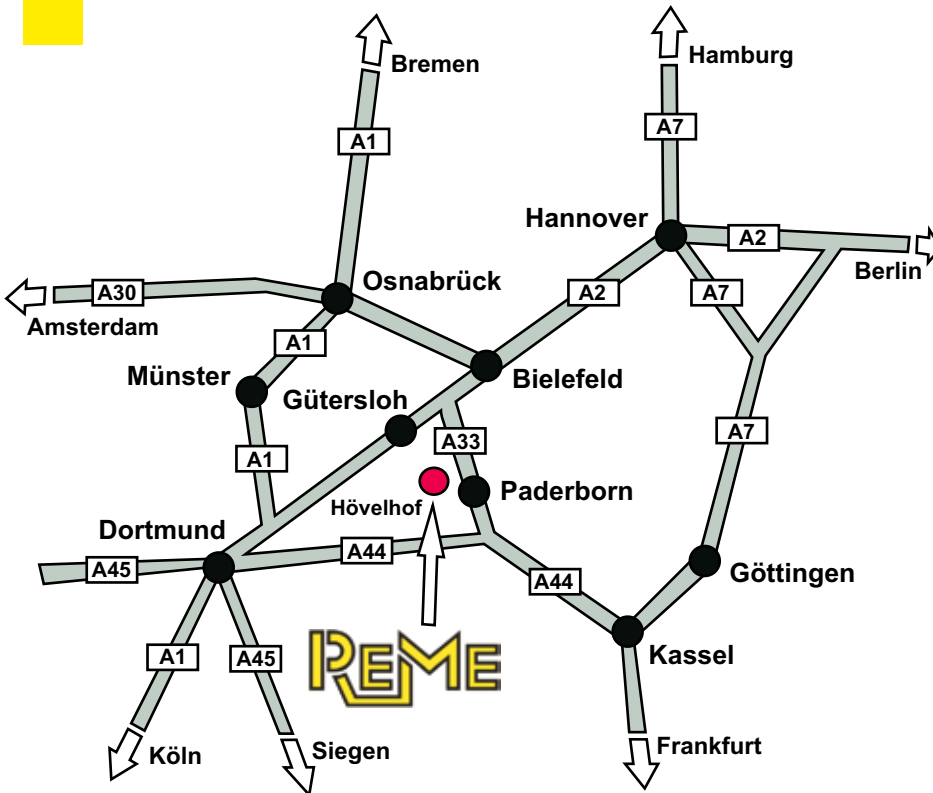

Entfernung Flughäfen

Distance airports

Paderborn	25 km
Münster	100 km
Dortmund	105 km
Hannover	130 km
Köln	200 km
Düsseldorf	210 km
Frankfurt	300 km

Sie erreichen uns:

Autobahn A2 Dortmund - Hannover, Abfahrt Kreuz Bielefeld A33 Richtung Paderborn, Abfahrt Stukenbrock-Senne/Hövelhof (23) B68 Richtung Hövelhof.

Autobahn A44 Kassel - Dortmund, Abfahrt Wünnenberg - Haaren A33 Richtung Bielefeld, Abfahrt Stukenbrock-Senne/Hövelhof (23) B68 Richtung Hövelhof.

How to find us:

Motorway A2 Dortmund - Hannover, at motorway intersection Bielefeld onto A33 towards Paderborn, exit Stukenbrock - Senne/Hövelhof (23) B68 towards Hövelhof.

Motorway A44 Kassel - Dortmund, exit Wünnenberg - Haaren A33 towards Bielefeld, exit Stukenbrock - Senne/Hövelhof (23) B68 towards Hövelhof.



Werk II Otto-Hahn-Straße 17

REME
Möbel-Beschläge

Industriestraße 48
33161 Hövelhof
Telefon ++49 (0) 5257 9780-0
Telefax ++49 (0) 5257 9780-20
E-Mail info@reme-gmbh.de
Web www.reme-gmbh.de

